

Technik und Preise
Gültig für das Modelljahr 2011



Das Auto.

Der neue Touran



Modelle

Modelle mit Ottomotor	Getriebe	Türen	Leistung kW (PS)	Kraftstoffverbrauch ¹⁾	CO ₂ -Emission ²⁾	Preis in €	
Touran Trendline	TSI BlueMotion Technology	6-Gang	4	77 (105)	7,2/5,2/5,9	139	22.400,-

Modelle mit Dieselmotor	Getriebe	Türen	Leistung kW (PS)	Kraftstoffverbrauch ¹⁾	CO ₂ -Emission ²⁾	Preis in €	
Touran Trendline	TDI BlueMotion Technology	6-Gang	4	77 (105)	5,5/4,1/4,6	121	24.950,-

Ausstattungsübersicht

Ausstattung des Touran Trendline

Exterieur und Räder	- 4 Stahlräder 6 J x 15 mit Radvollblenden (bei BlueMotion Technology gewichtsoptimiert)
	- Außenspiegelgehäuse in Wagenfarbe
	- Blinkleuchten seitlich in die Außenspiegel integriert
	- Halogen-Hauptscheinwerfer und Blinkleuchten unter gemeinsamer Klarglasabdeckung
	- Karosserie verzinkt
	- Kühlergrill schwarz mit Chromleisten auf den Lamellen
	- Lufteinlassgitter schwarz
	- Reifen 195/65 R 15 (bei BlueMotion Technology rollwiderstandsoptimiert)
	- Seitenschutzleisten in Schwarz
	- Stoßfänger in Wagenfarbe
	- Wärmeschutzverglasung grün
Interieur	- 3 Einzelsitze in der 2. Sitzreihe, längseinstell-, klapp-, wickel-, querversetz- und herausnehmbar
	- Ablagefach auf der Instrumententafel mit Deckel
	- Ablagefach unterhalb der Instrumententafel
	- Ablagefächer in allen Türen (für 1-l-Flaschen)
	- Ablagefächer in der Dachkonsole
	- Chromzierringe an den Instrumenten im Kombi-Instrument und an den Ausströmern
	- Dekoreinlagen „Chrom matt“ für Instrumententafel und Türverkleidungen
	- Fahrersitz mit Höheneinstellung
	- Handbremshebelgriff in Kunststoff, Handbremshebelknopf in Chrom
	- Handschuhfach abschließbar und beleuchtet
	- Lenkrad (3 Speichen)
	- Mittelkonsole mit Ablagefach und 2 Becherhaltern
	- Mittlerer Sitz der 2. Sitzreihe umklappbar, mit Tischfunktion
	- Sitzbezüge in Stoff, Dessin „Charly“
	- Staufach in der Seitenverkleidung im Gepäckraum auf der Fahrerseite
	- Staufächer unter den Vordersitzen und im Fußraum der 2. Sitzreihe

¹⁾ vorläufige Werte des Kraftstoffverbrauch in l pro 100 km: innerorts/außerorts/kombiniert

²⁾ vorläufige Werte der CO₂-Emissionen in g pro km: kombiniert CO₂

Die angegebenen Preise inkl. 19 % MwSt. sind unverbindliche Preisempfehlungen der Volkswagen AG ab Werk ohne Überführungskosten.

Alle aufgeführten Motoren entsprechen der Emissionsklasse Euro 5 und erhalten die grüne Feinstaubplakette.

Alle aufgeführten Dieselmotoren sind mit einem Dieselpartikelfilter ausgestattet.

DSG®, TDI® und TSI® sind eingetragene Markenzeichen der Volkswagen AG und anderer Unternehmen der Volkswagen Gruppe in Deutschland sowie in weiteren Ländern.

Die Tatsache, dass ein Zeichen in diesem Dokument nicht mit ® versehen ist, kann nicht so ausgelegt werden, dass dieses Zeichen keine eingetragene Marke ist und/oder dass dieses Zeichen ohne vorherige schriftliche Zustimmung der Volkswagen Aktiengesellschaft verwendet werden könnte.

iPod ist ein eingetragenes Markenzeichen von Apple Computer International.

Alle Angaben entsprechen den zum Zeitpunkt der Drucklegung vorhandenen Kenntnissen und basieren auf den Merkmalen des deutschen Marktes.

Ausstattungsübersicht

Ausstattung des Touran Trendline

Sicherheit

- 3 Dreipunkt-Automatiksicherheitsgurte in der 2. Sitzreihe mit Höheneinstellung auf den äußeren Sitzen
- 3 Kopfstützen in der 2. Sitzreihe, bei den äußeren Sitzen höheneinstellbar
- Airbag für Fahrer und Beifahrer, mit Beifahrerairbag-Deaktivierung
- Dreipunkt-Automatiksicherheitsgurte vorn mit Höheneinstellung und Gurtstraffern
- Elektronisches Stabilisierungsprogramm (ESP) mit Gegenlenkunterstützung inkl. Antiblockiersystem (ABS) mit Bremsassistent, Antriebsschlupfregelung (ASR), Elektronische Differenzialsperre (EDS), Motorschleppmomentregelung (MSR) und Gespannstabilisierung
- Fahrzeugfront mit Fußgängerschutz
- ISOFIX-Halteösen mit Top Tether-Halterungen (auf den äußeren Sitzen der 2. Sitzreihe)
- Kopfairbagsystem für Front- und Fondpassagiere inkl. Seitenairbags vorn (nicht für die 3. Sitzreihe)
- Scheibenbremsen vorn und hinten, vorn innenbelüftet
- Kopfstützen vorn, höheneinstellbar
- Verbandtasche und Warndreieck
- Warnblinkautomatik bei Vollbremsung
- Warnton und -leuchte für nicht angelegte Gurte vorn
- Wegfahrsperrung elektronisch

Funktion

- 12-V-Steckdose im Gepäckraum
- Außenspiegel elektrisch einstell- und beheizbar
- Außenspiegel auf der Fahrerseite asphärisch
- Berganfahrassistent
- Dauerfahrlicht
- Doppelton-Signalhorn
- Fensterheber vorn und hinten elektrisch
- Fernentriegelung für Tankklappe
- Gepäckraumbeleuchtung
- Heckscheibenwischer mit Intervallschaltung
- Innenleuchte mit Abschaltverzögerung und Kontaktschaltern an allen Türen
- Instrumentenbeleuchtung weiß, regelbar; rotes Nachtdesign für Schalger
- Kombi-Instrument mit elektronischem Tachometer, Kilometer- und Tageskilometerzähler, Drehzahlmesser und Außentemperaturanzeige
- Klimaanlage „Climatic“
- Komfortblinker (1 x Antippen = 3 x Blinken)
- Kontrollleuchten und Service-Intervallanzeige
- Lenksäule mit Höhen- und Längseinstellung
- Leseleuchten vorn und hinten
- Make-up-Spiegel beleuchtet in den Sonnenblenden
- Multifunktionsanzeige (bei BlueMotion Technology Multifunktionsanzeige „Plus“ mit Gangempfehlung)
- Nichtraucher Ausführung: Steckdose anstelle Zigarettenanzünder vorn
- Radiosystem „RCD 210“ mit MP3-Wiedergabefunktion, inkl. CD-Player, 2 x 20 Watt, 4 Lautsprecher
- Scheibenwischer vorn mit Intervallschaltung
- Servolenkung elektromechanisch, geschwindigkeitsabhängig geregelt
- Start-Stopp-System mit Bremsenergie-Rückgewinnung (nur bei BlueMotion Technology)
- Staub- und Pollenfilter mit Aktivkohleinsatz
- Tire Mobility Set: 12-V-Kompressor und Reifendichtmittel
- Warnton für nicht ausgeschaltetes Licht
- Zentralverriegelung mit Funkfernbedienung, 2 Funkschlüssel, klappbar

Modelle

Modelle mit Ottomotor		Getriebe	Türen	Leistung kW (PS)	Kraftstoffverbrauch ¹⁾	CO ₂ -Emission ²⁾	Preis in €
Touran Comfortline	TSI BlueMotion Technology	6-Gang	4	77 (105)	7,2/5,2/5,9	139	24.400,-
	TSI	6-Gang	4	103 (140)	8,9/5,6/6,8	159	26.225,-
	TSI	7-Gang-Doppelkupplungsgetriebe DSG	4	103 (140)	8,2/5,8/6,7	155	28.025,-

Modelle mit Dieselmotor		Getriebe	Türen	Leistung kW (PS)	Kraftstoffverbrauch ¹⁾	CO ₂ -Emission ²⁾	Preis in €
Touran Comfortline	TDI	7-Gang-Doppelkupplungsgetriebe DSG	4	77 (105)	6,0/4,4/5,0 6,1 ³⁾ /4,5 ³⁾ /5,1 ³⁾	132 134 ³⁾	28.350,-
	TSI BlueMotion Technology	6-Gang	4	77 (105)	5,5/4,1/4,6	121	26.950,-
	TDI	6-Gang	4	103 (140)	6,5/4,6/5,3 6,6 ³⁾ /4,6 ³⁾ /5,3 ³⁾	139 140 ³⁾	28.400,-

Ausstattungsübersicht

Ausstattung des Touran Comfortline, zusätzlich bzw. abweichend zur Ausstattung des Trendline

Exterieur und Räder	
	- 4 Stahlräder 6 ½ J x 16 mit Radvollblenden
	- Dachreling in Schwarz
	- Reifen 205/55 R 16
	- Kühlergrill schwarz mit Chromleisten auf den Lamellen und Chromrand unten
	- Seitenscheiben ab der 2. Sitzreihe und Heckscheibe grau getönt
	- Seitenschutzleisten in Wagenfarbe
	- Türgriffe in Wagenfarbe

¹⁾ vorläufige Werte des Kraftstoffverbrauch in l pro 100 km: innerorts/außerorts/kombiniert

²⁾ vorläufige Werte der CO₂-Emissionen in g pro km: kombiniert CO₂

³⁾ vorläufige Werte für 7-Sitzer

Ausstattungsübersicht

Ausstattung des Touran Comfortline, zusätzlich bzw. abweichend zur Ausstattung des Trendline

Interieur	- Ablagetaschen an den Rückseiten der Vordersitze	
	- Beifahrersitzlehne komplett umklappbar mit Tisch- und Durchladefunktion	
	- Chromeinfassung am Lichtdrehschalter, Chrom-Applikationen am Spiegeleinstell- und am Fensterheberschalter	
	- Dekoreinlagen „Iridium“ für Instrumententafel und Türverkleidungen	
	- Gepäckraumabdeckung	
	- Klapptische an den Rückseiten der Vordersitze	
	- Komfortsitze vorn	
	- Lederlenkrad (3 Speichen)	
	- Lendenwirbelstützen vorn	
	- Mittelarmlehne vorn mit Ablagebox, höhen- und längseinstellbar, mit 2 Luftausströmern hinten und 1 Becherhalter	
	- Schalthebelknauf und Handbremshebelgriff in Leder	
	- Schubladen unter den Vordersitzen	
	- Sitzbezüge in Stoff, Dessin „Miu“	
	- Textilfußmatten für alle Sitzreihen	
	- Vordersitze mit Höheneinstellung	
	Funktion	- 12-V-Steckdose für die 2. Sitzreihe
		- Fahrlichtschaltung automatisch mit „Leaving home“- Funktion und manueller „Coming home“- Funktion
- Geschwindigkeitsregelanlage		
- Innenspiegel automatisch abblendend		
- ParkPilot, akustische Warnsignale bei Hindernissen im Heckbereich		
- Scheibenwischer-Intervallschaltung mit Regensensor		

Modelle

Modelle mit Ottomotor		Getriebe	Türen	Leistung kW (PS)	Kraftstoffverbrauch ¹⁾	CO ₂ -Emission ²⁾	Preis in €
Touran Highline	TSI BlueMotion Technology	6-Gang	4	77 (105)	7,2/5,2/5,9	139	26.800,-
	TSI	6-Gang	4	103 (140)	8,9/5,6/6,8	159	28.625,-
	TSI	7-Gang-Doppelkupplungsgetriebe DSG	4	103 (140)	8,2/5,8/6,7	155	30.425,-

Modelle mit Dieselmotor		Getriebe	Türen	Leistung kW (PS)	Kraftstoffverbrauch ¹⁾	CO ₂ -Emission ²⁾	Preis in €
Touran Highline	TDI	7-Gang-Doppelkupplungsgetriebe DSG	4	77 (105)	6,0/4,4/5,0 6,1 ³⁾ /4,5 ³⁾ /5,1 ³⁾	132 134 ³⁾	30.750,-
	TDI BlueMotion Technology	6-Gang	4	77 (105)	5,5/4,1/4,6	121	29.350,-
	TDI	6-Gang	4	103 (140)	6,5/4,6/5,3 6,6 ³⁾ /4,6 ³⁾ /5,3 ³⁾	139 140 ³⁾	30.800,-
	TDI	6-Gang-Doppelkupplungsgetriebe DSG	4	103 (140)	7,0/5,0/5,7	149	32.600,-
	TDI	6-Gang-Doppelkupplungsgetriebe DSG	4	125 (170)	7,2/5,0/5,8	151	33.400,-

Ausstattungsübersicht

Ausstattung des Touran Highline, zusätzlich bzw. abweichend zur Ausstattung des Trendline

Exterieur und Räder	- 4 Leichtmetallräder „Sacramento“ 6 ½ J x 16, Oberfläche glanzgedreht
	- Dachreling silber eloxiert
	- Reifen 205/55 R 16
	- Seitenscheiben ab der 2. Sitzreihe und Heckscheibe grau getönt
	- Seitliche Schutzleisten in Wagenfarbe mit Chromaufsatz
	- Türgriffe in Wagenfarbe

¹⁾ vorläufige Werte des Kraftstoffverbrauch in l pro 100 km: innerorts/außerorts/kombiniert

²⁾ vorläufige Werte der CO₂-Emissionen in g pro km: kombiniert CO₂

³⁾ vorläufige Werte für 7-Sitzer

Ausstattungsübersicht

Ausstattung des Touran Highline, zusätzlich bzw. abweichend zur Ausstattung des Trendline

Interieur	<ul style="list-style-type: none">- Ablagetaschen an den Rückseiten der Vordersitze- Beifahrersitzlehne komplett umklappbar mit Tisch- und Durchladefunktion- Chromeinfassung am Lichtdrehschalter, Chrom-Applikationen am Spiegeleinstell- und am Fensterheberschalter- Chromzierringe an den Instrumenten im Kombi-Instrument- Dekoreinlagen Aluminium „Black“ für Instrumententafel und Türverkleidungen- Gepäckraumabdeckung- Klapptische an den Rückseiten der Vordersitze- Lendenwirbelstützen vorn- Mittelarmlehne vorn mit Ablagebox, höhen- und längseinstellbar, mit 2 Luftausströmern hinten und 1 Becherhalter- Multifunktions-Lederlenkrad (3 Speichen)- Schalthebelknopf und Handbremshebelgriff in Leder- Schubladen unter den Vordersitzen- Sitzbezüge in Alcantara/Stoff „Maja“, Sitzmittelbahn in Alcantara- Sportsitze vorn- Textilfußmatten für alle Sitzreihen- Vordersitze mit Höheneinstellung
Sicherheit	<ul style="list-style-type: none">- Nebelscheinwerfer mit statischem Kurvenfahrlicht und Chromeinfassungen
Funktion	<ul style="list-style-type: none">- 12-V-Steckdose für die 2. Sitzreihe- Fahrlichtschaltung automatisch mit „Leaving home“- Funktion und manueller „Coming home“- Funktion- Geschwindigkeitsregelanlage- Innenspiegel automatisch abblendend- Klimaanlage „Climatronic“ mit automatischer Umluftschaltung mittels Luftgütesensor- Multimediabuchse AUX-IN in der Mittelarmlehne vorn- Multifunktionsanzeige „Premium“ (bei BlueMotion Technology mit Gangempfehlung)- ParkPilot, akustische Warnsignale bei Hindernissen im Heckbereich, Abstandsanzeige im Display des Radiosystems- Radiosystem „RCD 310“ mit MP3-Wiedergabefunktion, inkl. CD-Player, 4 x 20 Watt, 8 Lautsprecher- Scheibenwaschdüsen vorn automatisch beheizt- Scheibenwischer-Intervallschaltung mit Regensensor- Scheinwerfer-Reinigungsanlage- Vordersitze beheizbar- Warnleuchte für Waschwasserstand

Sonderausstattungen

		Preis in €	Trendline	Comfortline	Highline
Anhängevorrichtung	abnehmbar	720,-	○	○	○
Dachsysteme	Dachreling schwarz	200,-	○	●	○
	Dachreling silber eloxiert	160,-	○	○	●
	Entfall Dachreling schwarz oder silber eloxiert	o. M.	○	○	○
	Panorama-Schiebedach elektrisch	1.170,-	○	○	○
	- kleines Ablagefach in der Dachkonsole (ab Comfortline mit Deckel) - Panorama-Schiebedach elektrisch (Entfall der Serienablagefächer in der Dachkonsole mit Deckel; nur in Verbindung mit Dachreling bestellbar)				
Dekoreinlagen	- in Aluminium geprägt für Instrumententafel und Türverkleidungen	96,-	○	○	○
Diebstahlwarnanlage „Plus“	Diebstahlwarnanlage mit Wegfahrsperrung elektronisch, Innenraumüberwachung, Back-up-Horn, Abschleppschutz und Neigungssensor, inkl. Einzeltüröffnung	325,-	○	○	○
Fahrerassistenzsysteme	Fernlichtregulierung „Light Assist“	310,-	○	○	○
	- Innenspiegel automatisch abblendend				
	- Fahrlichtschialtung automatisch mit „Leaving home“-Funktion und manueller „Coming home“-Funktion				
	- Fernlichtassistent				
	- Regensensor				
	..., für Comfortline und Highline	140,-	○	○	○
	(nicht in Verbindung mit Xenon-Scheinwerfer und nur in Verbindung mit Multifunktionsanzeige „Plus“ [außer Highline] bestellbar)				
	Geschwindigkeitsregelanlage	200,-	○	●	●
	Parklenkassistent „Park Assist“ inkl. ParkPilot	720,-	○	○	○
	- akustische Warnsignale bei Hindernissen im Front- und Heckbereich				
	- Abstandsanzeige im Display des Radiosystems oder Radio-Navigationssystems				
	..., für Comfortline und Highline	330,-	○	○	○
	(nur in Verbindung mit Multifunktionsanzeige „Plus“ [außer Highline] bestellbar; Abstandsanzeige nicht in Verbindung mit Radiosystem „RCD 210“)				
Parklenkassistent „Park Assist“ mit Rückfahrkamera „Rear Assist“ inkl. ParkPilot	985,-	○	○	○	
..., für Comfortline und Highline	595,-	○	○	○	
(nur in Verbindung mit Multifunktionsanzeige „Plus“ [außer Highline] und Radiosystem „RCD 510“ oder Radio-Navigationssystem, jedoch nicht mit digitalem Radioempfang DAB bestellbar)					
ParkPilot	390,-	○	●	●	
- akustische Warnsignale bei Hindernissen im Heckbereich					
- Abstandsanzeige im Display des Radiosystems oder Radio-Navigationssystems (Abstandsanzeige nicht in Verbindung mit Radiosystem „RCD 210“)					
ParkPilot mit Rückfahrkamera „Rear Assist“	655,-	○	○	○	
..., für Comfortline und Highline	265,-	○	○	○	
(nur in Verbindung mit Radiosystem „RCD 510“ oder Radio-Navigationssystem, jedoch nicht mit digitalem Radioempfang DAB bestellbar)					
Rückfahrkamera „Rear Assist“	265,-	○	○	○	
(nur in Verbindung mit Radiosystem „RCD 510“ oder Radio-Navigationssystem, jedoch nicht mit digitalem Radioempfang DAB bestellbar)					

● = Serienmäßige Ausstattung ○ = Sonderausstattung gegen Mehrpreis o. M. = ohne Mehrpreis

Sonderausstattungen

		Preis in €	Trendline	Comfortline	Highline
Fahrwerke	Adaptive Fahrwerksregelung DCC	955,-		○	○
	- permanente Anpassung der Dämpfung an Fahrbahn und Fahrsituation sowie Anpassung der Lenkunterstützung durch individuelle SPORT-, COMFORT- und NORMAL-Einstellung (nicht in Verbindung mit Sportfahrwerk, Schlechtwegfahrwerken, 77 kW TSI oder BlueMotion Technology bestellbar)				
	Schlechtwegfahrwerk	345,-	○	○	○
	- ca. 15 mm erhöhte Bodenfreiheit				
	Schlechtwegfahrwerk inkl. Triebwerkunterschutz	555,-	○	○	○
- Unterboden und Triebwerk werden vor hartem Aufsetzen geschützt. (nicht für Modelle mit TSI Motoren bestellbar)					
Sportfahrwerk	Sportfahrwerk	220,-	○	○	○
	- verstärkte Federung				
	- Karosserie ca. 15 mm tiefergelegt (nicht in Verbindung mit 15-Zoll-Stahlrädern oder 17-Zoll-Leichtmetallrädern „Oakland“ bestellbar)				
Family-Paket	- Kunstlederbezüge, pflegeleicht, an den Rückseiten der ersten und zweiten Sitzreihe	93,-	○		
	..., für Comfortline und Highline zusätzlich	93,-		○	○
	- Ablageaschen in Kunstleder an den Rückseiten der Vordersitze				
Gepäckraum	Gepäckraumabdeckung	210,-	○	●	●
	Gepäckraumboden variabel mit Taschenhaken (nicht in Verbindung mit 2 Einzelsitzen in der 3. Sitzreihe bestellbar)	170,-	○	○	○
Klimaanlage	„Climatronic“ mit 2-Zonen-Temperaturregelung, links und rechts getrennt regelbar	425,-	○	○	●
Lackierung	Metallic	515,-	○	○	○
	Perleffekt	515,-	○	○	○
Lederausstattung	„Nappa“ mit Sportsitzen vorn	2.235,-		○	
	- Lenkradkranz, Schalthebelknopf und Handbremshebelgriff in Leder				
	- Sitzmittelbahn und -wangen in Leder „Nappa“				
	- Vordersitze beheizbar				
..., für Highline	2.120,-			○	

● = Serienmäßige Ausstattung

○ = Sonderausstattung gegen Mehrpreis

Sonderausstattungen

		Preis in €	Trendline	Comfortline	Highline
Lenkräder	Lederlenkrad (3 Speichen) - Schalthebelknauf und Handbremshebelgriff in Leder	180,-	○	●	●
	Multifunktions-Lederlenkrad (3 Speichen) mit Bedienungsmöglichkeit für Multifunktionsanzeige, Radio und Telefon - Schalthebelknauf und Handbremshebelgriff in Leder	355,-	○		●
	..., für Comfortline (nur in Verbindung mit Multifunktionsanzeige „Plus“ [außer Highline] bestellbar)	265,-		○	
	Multifunktions-Lederlenkrad (3 Speichen) Umfang wie Multifunktions-Lederlenkrad (3 Speichen), jedoch zusätzlich - Bedienungsmöglichkeit für Schaltung	460,-	○		
	..., für Comfortline	370,-		○	
	..., für Highline	105,-			○
	(nur für Modelle mit Doppelkupplungsgetriebe DSG und nur in Verbindung mit Multifunktionsanzeige „Plus“ [außer Highline] bestellbar)				
Mittelarmlehne	Mittelarmlehne vorn mit Ablagebox, höhen- und längseinstellbar, 2 Luftausströmer hinten und 1 Becherhalter, inkl. 12-V-Steckdose hinten	135,-	○	●	●
Multifunktionsanzeige	Multifunktionsanzeige „Plus“ mit erweiterten Anzeigemöglichkeiten: Zusätzlich zu den Funktionen der Multifunktionsanzeige lassen sich u. a. Einstellungen für Winterreifen, Licht und Sicht sowie Uhrzeit, Sprache und Einheiten vornehmen. (Serie bei BlueMotion Technology)	55,-	○	○	
Multimediasysteme	Multimediabuchse MEDIA-IN mit USB-Adapterkabel in der Mittelarmlehne vorn - Bedienung und Anzeige über das jeweilige Radiosystem bzw. Radio-Navigationssystem - unterstützte Audio-Formate: MP3, WMA, Ogg Vorbis und AAC - zur Anbindung von externen Datenträgern ¹⁾ wie USB-Massenspeichern, MP3-Playern mit USB-Zertifizierung und iPod (nicht in Verbindung mit Radiosystem „RCD 210“ und für Trendline nur in Verbindung mit Mittelarmlehne vorn bestellbar; iPod-Anschluss nur über zusätzliches Adapterkabel)	170,-	○	○	○
	..., mit iPod-/iPhone-Adapterkabel	190,-	○	○	○
	- Bedienung und Anzeige über das jeweilige Radiosystem bzw. Radio-Navigationssystem - unterstützte Audio-Formate: MP3, WMA, Ogg Vorbis und AAC - zur Anbindung eines iPod oder iPhone (nicht in Verbindung mit Radiosystem „RCD 210“ und für Trendline nur in Verbindung mit Mittelarmlehne vorn bestellbar)				
	..., in Verbindung mit Top-Paket	20,-		○	○
Netztrennwand		170,-	○	○	○

¹⁾ Bitte prüfen Sie unbedingt, ob die externe Audioquelle mit der Multimediabuchse MEDIA-IN kompatibel ist.

● = Serienmäßige Ausstattung ○ = Sonderausstattung gegen Mehrpreis

Sonderausstattungen

		Preis in €	Trendline	Comfortline	Highline
Radio- und Navigationssysteme	Radiosystem „RCD 310“, 4 x 20 Watt	165,-	○	○	●
	- 8 Lautsprecher				
	- CD-Player				
	- Doppel-Tuner mit Phasen-Diversity für bestmöglichen Radioempfang				
	- Lautsprecher vorn und hinten				
	- MP3-Wiedergabefunktion mit Titelanzeige				
	- Multimediabuchse AUX-IN in der Mittelarmlehne vorn				
	(nicht in Verbindung mit Navigationsfunktion „RNS 315“ bestellbar; für Trendline nur in Verbindung mit Mittelarmlehne vorn bestellbar)				
	..., für Navigationsfunktion „RNS 315“	165,-	○	○	●
	(nur in Verbindung mit Navigationsfunktion „RNS 315“ und mit Multifunktionsanzeige „Plus“ [außer Highline] bestellbar; für Trendline nur in Verbindung mit Mittelarmlehne vorn bestellbar)				
Navigationsfunktion „RNS 315“ (für „RCD 310“)¹⁾	655,-	○	○	○	
- CD-Laufwerk zur Wiedergabe von Audio-CDs					
- Fahrempfehlung akustisch (Sprachausgabe)					
- Fahrempfehlungen optisch im Display des Navigationssystems					
- mehrfarbiges TFT-Display mit Kartendarstellung im mittleren Instrumententafelbereich ²⁾					
- Multimediabuchse AUX-IN integriert					
- SD-Kartenschacht (zur Wiedergabe von Audio-Dateien)					
- Touchscreen-Bedienung					
- vorinstallierte Navigationsdaten für Westeuropa					
- Wiedergabe von Audio-CDs auch bei aktiver Zielführung					
- Zielführung dynamisch über TMC					
(nur in Verbindung mit Radiosystem „RCD 310“ für Navigationsfunktion „RNS 315“ [außer Highline] bestellbar)					
Radiosystem „RCD 510“, 4 x 20 Watt	480,-	○	○		
- 8 Lautsprecher					
- automatische Aufzeichnung von bis zu neun Verkehrsdurchsagen mit einer Gesamtlänge von bis zu vier Minuten (TIM: Traffic Information Memory) ³⁾					
- CD-Wechsler für 6 CDs					
- Lautsprecher vorn und hinten					
- mehrfarbiges TFT-Display					
- MP3-Wiedergabefunktion mit Titelanzeige					
- Multimediabuchse AUX-IN in der Mittelarmlehne vorn					
- SD-Kartenschacht (zur Wiedergabe von Audio-Dateien)					
- Touchscreen-Bedienung					
..., für Highline	315,-			○	
(für Trendline nur in Verbindung mit Mittelarmlehne vorn bestellbar)					

¹⁾ Bei Bestellung der Navigationsfunktion „RNS 315“ (für „RCD 310“) erhalten Sie ein vom Radiosystem „RCD 310“ optisch abweichendes Radio-Navigationssystem.

²⁾ anstelle des zweifarbigen Displays des Radiosystems „RCD 310“

³⁾ nicht in Verbindung mit Digitalem Radioempfang DAB

● = Serienmäßige Ausstattung ○ = Sonderausstattung gegen Mehrpreis

Sonderausstattungen

		Preis in €	Trendline	Comfortline	Highline
Radio- und Navigationssysteme (Fortsetzung)	Radio-Navigationssystem „RNS 510“, 4 x 20 Watt	2.170,-	○	○	
	- 8 Lautsprecher				
	- DVD für Westeuropa ¹⁾				
	- DVD-Laufwerk zur Wiedergabe von Audio-CDs (auch im MP3- und WMA-Format) und Audio-/Video-DVDs (Bild nur bei stehendem Fahrzeug)				
	- Fahrempfehlung akustisch (Sprachausgabe)				
	- Fahrempfehlung optisch im Display der Multifunktionsanzeige im direkten Blickfeld des Fahrers				
	- integrierte 30-GB-Festplatte zum Speichern des Navigationsdatenträgers sowie für CDs und DVDs im MP3- und WMA-Format				
	- Karte wahlweise in 2D- oder 3D-Darstellung (Vogelperspektive)				
	- mehrfarbiges TFT-Display mit Kartendarstellung im mittleren Instrumententafelbereich (16:9-Format)				
	- Mittelarmlehne vorn (ab Comfortline Serie)				
	- MP3-Wiedergabefunktion mit Titelanzeige				
	- Multimediabuchse AUX-IN in der Mittelarmlehne vorn				
	- SD-Kartenschacht				
	- Sonderziele mit Bilddarstellung über SD-Karte abrufbar ²⁾				
	- Sprachbedienung				
	- Teilung der Bildschirmanzeige in Karte und Zusatzinformationen möglich				
	- Touchscreen-Bedienung				
	- Verkehrszeichenanzeige				
	- Wiedergabe von Audio-CDs auch bei aktivierter Zielführung				
	- Zielführung dynamisch über separaten RDS TMC-Tuner				
..., für Highline	2.005,-				○
(nur in Verbindung mit Rückfahrkamera Rear Assist und außer Highline nur mit Multifunktionsanzeige „Plus“ bestellbar; für Trendline nur in Verbindung mit Mittelarmlehne vorn bestellbar)					
Digitaler Radioempfang DAB	210,-	○	○	○	
- Empfang von digital ausgestrahlten Radiosendern und Verkehrsinformationen zusätzlich zum analogen Senderangebot					
- Empfang ist abhängig von der lokalen Verfügbarkeit von digitalen Netzen (nur in Verbindung mit Radiosystem „RCD 310“, „RCD 510“ oder Navigationsfunktion „RNS 315“, jedoch nicht mit Rückfahrkamera „Rear Assist“ bestellbar)					

¹⁾ Anstelle der Navigations-DVD für Westeuropa ist ohne Mehrpreis auch die Navigations-DVD für Osteuropa bestellbar.

²⁾ Unter www.volkswagen.de > Kundenservice > Navigation können Ziele auf Ihre SD-Karte geladen werden.

○ = Sonderausstattung gegen Mehrpreis

Sonderausstattungen

		Preis in €	Trendline	Comfortline	Highline
Räder/ Reifen	Reifenkontrollanzeige	55,-	○	○	○
Räder/Reifen - 16 Zoll	„Sedona“	1.045,-	○		
	- 4 Leichtmetallräder 6 ½ J x 16 in Schwarz, Oberfläche glanzgedreht				
	- Radsicherungen mit erweitertem Diebstahlschutz				
	- Reifen 205/55 R 16				
	..., für Comfortline	600,-		○	
	..., für Highline	120,-			○
Räder/Reifen - 17 Zoll	„Oakland“	1.270,-		○	
	- 4 Leichtmetallräder 7 J x 17				
	- Radsicherungen mit erweitertem Diebstahlschutz				
	- Reifen 225/45 R 17				
	- Sportfahrwerk				
	..., für Highline	665,-			○
	(in Verbindung mit der Adaptiven Fahrwerksregelung DCC oder Schlechtwegefahrwerk entfällt das Sportfahrwerk; nicht für BlueMotion Technology bestellbar)				
Räder/Reifen - Ganzjahresreifen	Ganzjahresreifen „Stahl“	380,-	○		
	- 4 Stahlräder 6 J x 16				
	- 4 Ganzjahresreifen 205/55 R 16				
	- Radvollblenden				
	..., für Comfortline	170,-		○	
	„Davos“ mit Ganzjahresreifen	1.215,-	○		
	- 4 Leichtmetallräder 6 J x 16				
- 4 Ganzjahresreifen 205/55 R 16					
- Radsicherungen mit erweitertem Diebstahlschutz					
	..., für Comfortline	775,-		○	
	..., für Highline	295,-			○
Räder/Reifen - Reserveräder	Reserverad-Paket „Stahl“ inkl. Radschlüssel und Wagenheber	230,-	○		
	- Gepäckraumboden variabel				
	- Stahlrad 6 J x 15				
	..., mit Stahlrädern 6 ½ J x 16	230,-		○	
	(das Tire Mobility Set entfällt; nicht in Verbindung mit 2 Einzelsitzen in der 3. Sitzreihe und Leichtmetallrädern bestellbar)				
	Reserverad-Paket „Leichtmetall“ inkl. Radschlüssel und Wagenheber	390,-	○	○	○
- Gepäckraumboden variabel					
- Leichtmetallrad 6 ½ J x 16					
(das Tire Mobility Set entfällt; nur in Verbindung mit 16-Zoll-Leichtmetallrädern bestellbar; nicht in Verbindung mit 2 Einzelsitzen in der 3. Sitzreihe bestellbar)					
Räder/Reifen - Winterräder (zusätzlich)	4 Stahlräder 6 J x 15 inkl. Radschlüssel und Wagenheber	515,-	○	○	○
	- Radvollblenden beigelegt				
	- Winterreifen 195/65 R 15 H				
	..., für Modelle mit Doppelkupplungsgetriebe DSG	515,-	○	○	○
	- Winterreifen 195/65 R 15				
	(nicht für 103 kW TDI und 125 kW TDI bestellbar)				
	4 Stahlräder 6 J x 16 inkl. Radschlüssel und Wagenheber	515,-	○	○	○
- Radvollblenden beigelegt					
- Winterreifen 205/55 R 16 91 H					
..., für Modelle mit Doppelkupplungsgetriebe DSG	515,-	○	○	○	
- Winterreifen 205/55 R 16 94 H					
(nur für 103 kW TDI und 125 kW TDI bestellbar)					

○ = Sonderausstattung gegen Mehrpreis

Sonderausstattungen

		Preis in €	Trendline	Comfortline	Highline
Raucherausführung	- Aschenbecher vorn	20,-	○	○	○
	- Zigarettenanzünder vorn				
Scheinwerfer	Nebelscheinwerfer mit statischem Kurvenfahrlicht	180,-	○	○	●
	- Nebelscheinwerfer				
	- statisches Kurvenfahrlicht und Leuchtweitenregulierung	1.180,-	○	○	○
	Xenon-Scheinwerfer mit Kurvenfahrlicht				
	- Bi-Xenon-Scheinwerfer für Abblend- und Fernlicht				
	- Leuchtweitenregulierung dynamisch, mit dynamischem und statischem Kurvenfahrlicht				
- Scheinwerfer-Reinigungsanlage					
- Warnleuchte für Waschwasserstand					
Sitzkonfigurationen	2 Einzelsitze in der 3. Sitzreihe, im Gepäckraumboden versenkbar (nicht in Verbindung mit Reserverad-Paketen und Gepäckraumboden variabel bestellbar)	705,-	○	○	○
	..., in Verbindung mit Lederausstattung „Nappa“	865,-		○	○
Spiegel	Spiegelpaket	335,-	○		
	- Außenspiegel elektrisch anklappbar mit Umfeldbeleuchtung und Beifahreraußenspiegelabsenkung				
	- Fahrlichtschaltung automatisch mit „Leaving home“-Funktion und manueller „Coming home“-Funktion				
	- Innenspiegel automatisch abblendend				
	- Regensensor	165,-	○		
	..., in Verbindung mit Fernlichtregulierung „Light Assist“				
	..., für Comfortline und Highline	165,-		○	○
Spiegelpaket inkl. Außenspiegel auf der Fahrerseite abblendend	450,-	○			
Umfang wie im Spiegelpaket, jedoch zusätzlich mit					
- Fahreraußenspiegel automatisch abblendend	280,-	○			
..., in Verbindung mit Fernlichtregulierung „Light Assist“					
..., für Comfortline und Highline	280,-		○	○	
Standheizung und -lüftung	- Standheizung und -lüftung mit Funkfernbedienung und Vorwahluhr (nur in Verbindung mit Multifunktionsanzeige „Plus“ [außer Highline] bestellbar)	1.110,-		○	○

● = Serienmäßige Ausstattung ○ = Sonderausstattung gegen Mehrpreis

Sonderausstattungen

		Preis in €	Trendline	Comfortline	Highline				
Telefon	Mobiltelefonvorbereitung	280,-	○	○	○				
	- Bedienung und Anzeige über Multifunktionsanzeige „Plus“ (Funktion nicht in Verbindung mit Navigationsfunktion „RNS 315“)								
	- drahtlose Kommunikationsschnittstelle BLUETOOTH AUDIO (ausschließlich kompatibel mit advanced audio distribution profile A2DP; Funktion nicht in Verbindung mit Radiosystem „RCD 210“)								
	- Freisprecheinrichtung								
	- für Mobiltelefone mit Bluetooth-Schnittstelle (hands free profile 1.5) und GSM 900/1800 MHz								
	(nur in Verbindung mit Radiosystem „RCD 310“, „RCD 510“ oder Radio- Navigationssystem „RNS 510“ und Multifunktionsanzeige „Plus“ [außer Highline] bestellbar)								
	..., in Verbindung mit Navigationsfunktion „RNS 315“	280,-	○	○	○				
	Mobiltelefonvorbereitung „Plus“	420,-	○	○	○				
	Umfang wie Mobiltelefonvorbereitung, jedoch mit								
	- Außenantennenanbindung über Mobiltelefon-Ladeschale ¹⁾ - Halterung für Mobiltelefonschale ¹⁾ - Sprachbedienung (nur in Verbindung mit Radiosystemen oder Radio-Navigationssystemen und Multifunktionsanzeige „Plus“ [außer Highline] bestellbar)								
Mobiltelefonvorbereitung „Premium“	455,-	○	○	○					
Umfang wie Mobiltelefonvorbereitung, jedoch mit									
- fahrzeugeigenem GSM-/UMTS-Sende/Empfangsteil - Komfortbedienung über das Multifunktionslenkrad - Sprachbedienung - zusätzliche Bluetooth-Schnittstelle remote SIM Access Profile (rSAP) ²⁾ (nur in Verbindung mit Radiosystemen oder Radio-Navigationssystemen und Multifunktionsanzeige „Plus“ [außer Highline] bestellbar)									
Textilfußmatten	für alle Sitzreihen	105,-	○	●	●				
Top-Paket	- Diebstahlwarnanlage „Plus“	1.270,-		○	○				
	- Multimediabuchse MEDIA IN mit USB-Adapterkabel								
	- kleines Ablagefach in der Dachkonsole mit Deckel								
	- Panorama-Schiebedach								
	- Reifenkontrollanzeige								
	(nicht in Verbindung mit Radiosystem „RCD 210“ bestellbar)								
Winterpaket	- Scheibenwaschdüsen vorn automatisch beheizt	410,-	○	○	●				
	- Scheinwerfer-Reinigungsanlage								
	- Vordersitze beheizbar								
	- Warnleuchte für Waschwasserstand								
	..., in Verbindung mit Xenon-Scheinwerfer					280,-	○	○	●
	..., in Verbindung mit Lederausstattung „Nappa“					280,-		○	●
..., in Verbindung mit Lederausstattung „Nappa“ und Xenon-Scheinwerfer	54,-		○	●					

¹⁾ Die Mobiltelefonschale ist nicht im Preis inbegriffen und muss separat über die Volkswagen Zubehör GmbH bestellt werden.
Bitte prüfen Sie unbedingt, ob die Mobiltelefonschale für das jeweilige Mobiltelefon geeignet ist!

Informationen zur Kompatibilität und zu verfügbaren Mobiltelefonschalen finden Sie auf www.volkswagen-zubehoer.de.

²⁾ Bitte prüfen Sie unbedingt, ob das jeweilige Mobiltelefon über eine Bluetooth-Schnittstelle mit remote SIM Access Profile (rSAP) verfügt und für die Mobiltelefonvorbereitung „Premium“ geeignet ist.

Weitere Informationen finden Sie auf www.volkswagen-zubehoer.de.

● = Serienmäßige Ausstattung ○ = Sonderausstattung gegen Mehrpreis

6-Gang-Doppelkupplungsgetriebe DSG

Das 6-Gang-Doppelkupplungsgetriebe DSG ist für Drehmomente von bis zu 350 Nm ausgelegt. Es ist ein vollwertiges Automatikgetriebe mit Doppelkupplungsprinzip.

Das DSG besteht aus zwei voneinander unabhängigen Teilgetrieben. Über die Doppelkupplung, zwei in einem Ölbad laufende Lamellenkupplungen, die in einem gemeinsamen Gehäuse zusammengefasst sind, werden die beiden Getriebe über zwei Antriebswellen je nach Gangstufe abwechselnd mit dem Motor kraftschlüssig verbunden. Die hydraulischen Aktuatoren der Doppelkupplung erlauben dabei einen automatischen Schaltvorgang ohne Zugkraftunterbrechung.

Gesteuert wird das Getriebe über ein sogenanntes Mechatronikmodul, in dem das elektronische Getriebesteuergerät, verschiedene Sensoren und die hydraulische Steuereinheit als eine kompakte Einheit zusammengefasst sind.

Das Doppelkupplungsgetriebe DSG verfügt über zwei Fahrprogramme: den Normal- und den Sportmodus. Im Sportbetrieb fährt das DSG die Gänge weiter aus und schaltet bei Bedarf früher zurück. Die Gänge können jedoch auch manuell über die Tiptronic sequenziell geschaltet werden. Besonders sportlich ist dies über den Tiptronic-Schalter am Multifunktionslenkrad möglich. Das Kuppeln erfolgt jedoch immer vollautomatisch.

7-Gang-Doppelkupplungsgetriebe DSG

Das neue 7-Gang-Doppelkupplungsgetriebe DSG ist für Drehmomente von bis zu 250 Nm ausgelegt. Das 7-Gang-DSG ist eine Weiterentwicklung des 6-Gang-DSG und besteht demnach aus zwei voneinander unabhängigen Teilgetrieben.

Im Unterschied zur 6-Gang-Variante hat das 7-Gang-DSG jedoch eine trockene Doppelkupplung mit organisch gebundenen Reibbelägen. Das führt dazu, dass man das Getriebeöl nur zum Schmieren der Verzahnung und der Lager und nicht zur Kühlung der Kupplung verwenden muss. Daraus ergibt sich ein höherer Wirkungsgrad des Getriebes, der sich in einem besseren Kraftstoffverbrauch niederschlägt. Außerdem können diverse Komponenten des Ölkreislaufs entfallen, was das System gegenüber dem 6-Gang-DSG einfacher und leichter macht.

Über die Doppelkupplung werden die beiden Getriebe über zwei Antriebswellen je nach Gangstufe abwechselnd mit dem Motor kraftschlüssig verbunden. Die hydraulischen Aktuatoren der Doppelkupplung erlauben dabei einen automatischen Schaltvorgang ohne Zugkraftunterbrechung.

Gesteuert wird das Getriebe über ein sogenanntes Mechatronikmodul, in dem das elektronische Getriebesteuergerät, Sensoren und die hydraulische Steuereinheit als eine Einheit zusammengefasst sind.

Das Doppelkupplungsgetriebe DSG verfügt über zwei Fahrprogramme: den Normal- und den Sportmodus. Im Sportbetrieb fährt das DSG die Gänge weiter aus und schaltet bei Bedarf früher zurück. Die Gänge können jedoch auch manuell über die Tiptronic sequenziell geschaltet werden. Besonders sportlich ist dies über den Tiptronic-Schalter am Multifunktionslenkrad möglich. Das Kuppeln erfolgt jedoch immer vollautomatisch.

Kraftübertragung

- Frontantrieb über asbestfreie Einscheiben-Trockenkupplung
- Selbstnachstellende Kupplungsbetätigung
- 6-Gang-Schaltgetriebe mit Doppelgelenk-Halbachsen
- 6- und 7-Gang-Doppelkupplungsgetriebe DSG mit vollautomatischer elektronischer Steuerung

Fahrwerk

- Elektronisches Stabilisierungsprogramm (ESP) inkl. Komfortbremsassistent, EDS, ASR
- Federung vorn durch Schraubenfedern mit Teleskopstoßdämpfern; alle Elemente in Federbeinen integriert
- Federung hinten mit Öldruckstoßdämpfern und separaten Federn
- Radführung vorn durch Federbeine und (untere) Dreiecksquerlenker (spurstabilisierender Lenkrollradius)
- Radführung hinten durch Vierlenkerachse mit integriertem Stabilisator
- Stabilisator vorn

Lenkung

- Wartungsfreie Zahnstangenlenkung mit geschwindigkeitsabhängig geregelter, elektromechanischer Servolenkung
- Höhen- und längseinstellbare und zusammenschiebbare Sicherheitslenksäule

Bremsanlage

- Elektronisch geregeltes Antiblockiersystem (ABS) mit Elektronischer Bremskraftverteilung (EBV)
- Zweikreis-Bremssystem mit innenbelüfteten Scheibenbremsen vorn und Scheibenbremsen hinten
- Bremsassistent: Driver Steering Recommendation (DSR)
- Bremskraftverstärker
- Asbestfreie Bremsbeläge

Aufbau

- Airbagsystem für Fahrer und Beifahrer
- Kopfairbags für die 1. und 2. Sitzreihe
- Seitenairbag für Fahrer und Beifahrer
- Selbsttragende Karosserie mit formstabilem Sicherheitsfahrerraum
- Versteifungsprofile in den Türen und Seitenstrukturen zur Erhöhung der seitlichen Kollisionssicherheit
- Verformungszonen vorn und hinten

Korrosionsschutz

- 12 Jahre Garantie gegen Durchrostung
- Dauerschutzkonservierung für Unterboden und Radhäuser
- Kunststoff-Radhausschalen vorn und hinten
- Langzeit-Hohlraumkonservierung durch Heißwachs

Abmessungen

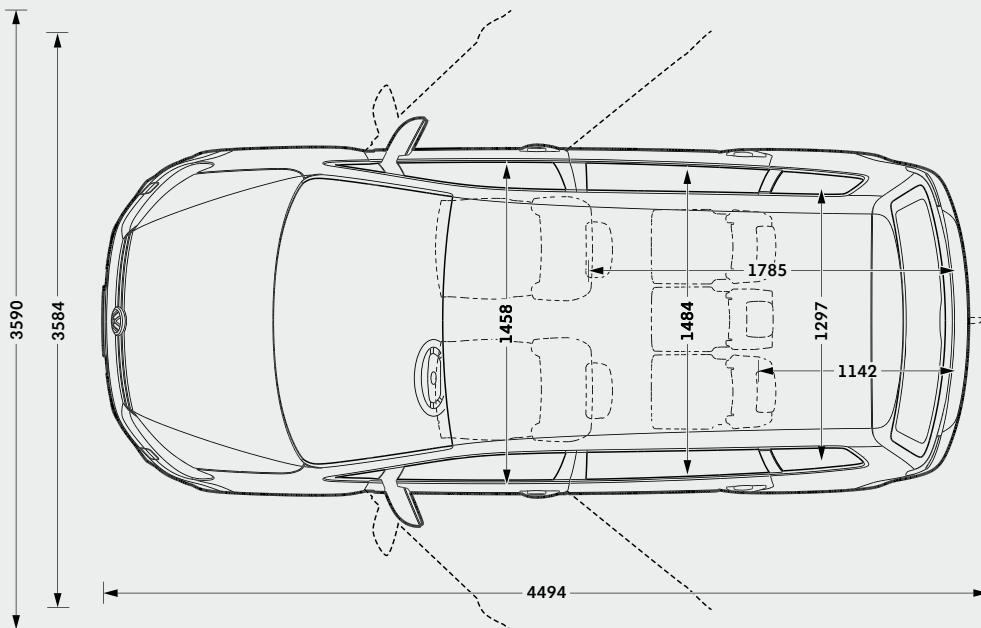
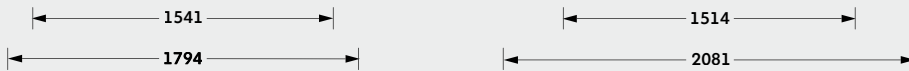
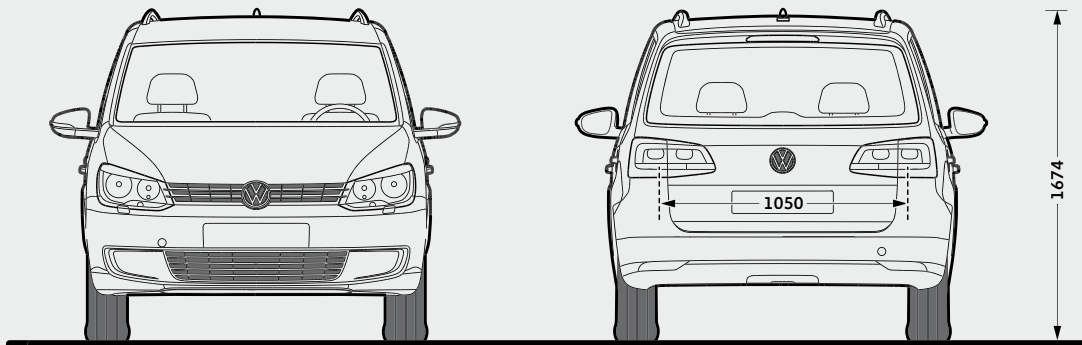
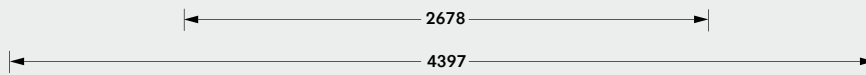
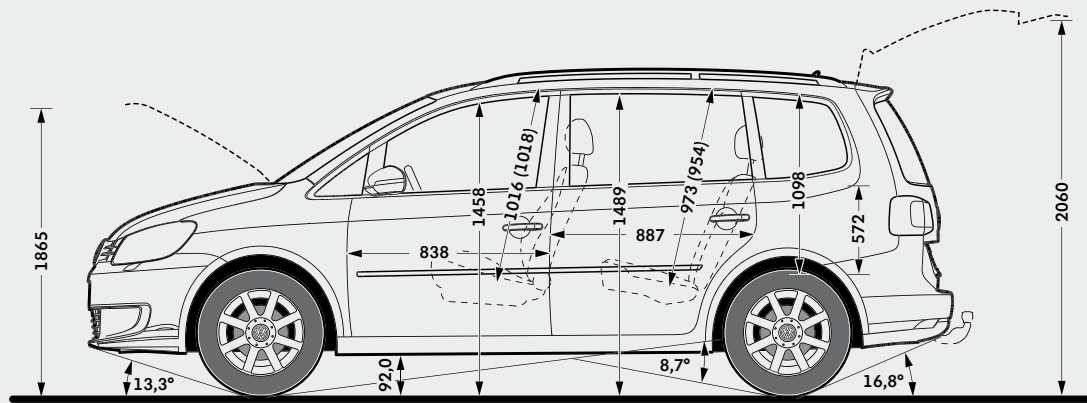

Gepäckraumvolumen für 5-Sitzer¹⁾
695/1989 l

Gepäckraumvolumen für 7-Sitzer¹⁾
121/1913 l

Kraftstoffbehältervolumen
ca. 60 l

Wendekreis
ca. 11,2 m

Klammerwerte in der Skizze gelten bei Panorama-Schiebedach elektrisch.

¹⁾ Messung nach ISO 3832 mit Quadern von 200 x 100 x 50 mm Kantenlänge. 2. Wert bei dachhoher Beladung und bei ausgebauter 2. Sitzreihe.

Der Weg zu Ihrem neuen Touran kann ganz einfach und unkompliziert sein. Denn mit unseren Finanzdienstleistungen bekommen Sie alles aus einer Hand: ein maßgeschneidertes Finanzierungs- oder Leasingangebot und den optimalen Schutz einer umfassenden Versicherung, inklusive Garantie!

Nutzen Sie den Service und die Erfahrung eines kompetenten Partners: Volkswagen Bank, Volkswagen Leasing und Volkswagen VersicherungsService – der Finanzdienstleister speziell für Sie als Volkswagen Fahrer. Damit Sie nicht nur Zeit, sondern auch bares Geld sparen.

Volkswagen Bank: der clevere Weg zu Ihrem Touran

Verwirklichen Sie Ihren Traum vom neuen Touran einfach und schnell. Sie haben die Wahl: Beim AutoCredit finanzieren Sie Ihr Wunschfahrzeug mit äußerst niedrigen Monatsraten und einer höheren Schlussrate. Erst am Vertragsende wählen Sie, ob Sie das Auto zurückgeben, die Schlussrate weiterfinanzieren oder sie auf einmal begleichen. Beim ClassicCredit führen Sie gleichbleibend günstige Monatsraten direkt zum Ziel: Ihrem neuen Touran. Fragen Sie Ihren Volkswagen Partner auch nach PrämieLight Plus, dem günstigen Komplettangebot aus Auto, Finanzierung und der ersten Kfz-Versicherung mit Garantie. Zusätzlich schützt Sie bei längerer Krankheit die Restschuldversicherung. Ihr Volkswagen Partner berät Sie gern und stellt Ihnen ein maßgeschneidertes Angebot zusammen.

Volkswagen Leasing: der wirtschaftliche Weg zu Ihrem Touran

Wenn Sie Ihr Geld nicht beim Kauf eines neuen Touran festlegen wollen, bietet Ihnen Volkswagen Leasing eine vorteilhafte Alternative, gleichgültig, ob Sie Ihr Fahrzeug privat oder geschäftlich einsetzen. Denn Sie zahlen nur für das, was Sie nutzen – in niedrigen, monatlichen Raten. So bleibt Geld frei für andere schöne Dinge. Außerdem fahren Sie immer ein neues Volkswagen Modell mit moderner und zuverlässiger Technik. Am Vertragsende geben Sie Ihren Touran einfach zurück und leasen ein neues Modell. Und wenn Sie PrämieLight Plus wählen, bekommen Sie neben Ihrem neuen Touran zu kleinen Monatsraten eine besonders günstige Kfz-Versicherung mit Garantie, die Sie weitreichend vor unerwarteten Reparaturkosten schützt. So können Sie sich jetzt mit PrämieLight Plus noch gründlicher gegen Kostenrisiken absichern: mit exklusiven Spartarifen, bequem und komplett aus einer Hand. Fragen Sie Ihren Volkswagen Partner.

Volkswagen VersicherungsService: Weg frei für Ihren Touran

Starten Sie durch, wenn andere warten! Der Volkswagen VersicherungsService bietet Ihnen alle Voraussetzungen für perfekte Leistungen rund um Ihren neuen Touran.

Grünes Licht von Anfang an: Gleich beim Autokauf erwartet Sie eine, auf Ihre persönliche Versicherungssituation abgestimmte, umfassende Beratung.

Grünes Licht für clevere Rechner: Profitieren Sie von unseren günstigen Angeboten, die Ihre Kosten auf ein Minimum reduzieren.

Grünes Licht für Ihre Mobilität: Der Volkswagen VersicherungsService hilft Ihnen in ganz Europa. Tag und Nacht, das ganze Jahr und immer in Ihrer Nähe!

Grünes Licht, wenn andere Rot sehen: Unser Schadenservice sorgt für eine schnelle Reparatur, selbstverständlich mit Originalersatzteilen und Garantie.

Grüne Welle: Lassen Sie keine Frage offen.

Ihr Volkswagen Partner informiert Sie gern.

Schauen Sie doch mal vorbei!

www.volkswagenbank.de

Der neue Touran

015.1192.89.01 · Printed in Germany

Änderungen vorbehalten

Ausgabe: 13. April 2010

Internet: www.volkswagen.de